

Motori Italiani d'Epoca

Progettista: Gianilo PASSUELLO

Attivo: Località: Aosta

Profilo:

Esistono delle avventure motoristiche fuori del comune che maturano in ambienti che appaiono distanti rispetto alla “culla” del modellismo italiano che si colloca fra Roma, l'Emilia ed il Nord Est. In effetti Gianilo Passuello viene dal Veneto ma vive ad Aosta dove è l'uomo di riferimento per quanti amano progettare e costruire motori per modellismo. All'inizio degli anni 50 costruì alcuni diesel e glow da 3 cc partendo da barra (non disponeva di una fonderia). I suoi motori erano così belli ed efficienti (40, 41) che trovarono pure il modo di portarglieli via. Capita ancora adesso.

Produzione:

Diesel	1950	D	3	foto Mauro f. 40
Glow	1950	G	3	foto Mauro f. 41

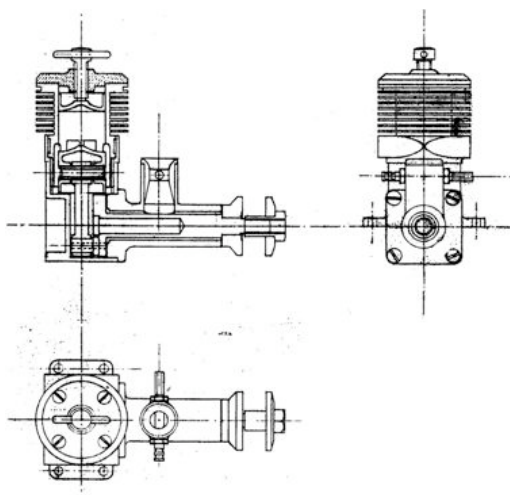

Motore Passuello in versione Glow



Biografia:

Fonti:

- * Giacomo Mauro - I Motori Italiani per Autocostruzione - Atti 1° Conv. Studi - Ott. 2005
- * Ambrosi e Gattafoni: [www: http://digilander.libero.it/liguori/](http://digilander.libero.it/liguori/)



Emidio Gattafoni - Gorzanelli – Licio Fanfani - Gianilo Passuello
(Elia Titano) (cosa è?) (Giglio 2cc orig.)- (Glow e Diesel)